

VOLVO C70

Modelljahr 2010

PREISLISTE

gültig ab 1. November 2009

Modèle année 2010

LISTE DE PRIX

valable dès le 1er novembre 2009

Modello anno 2010

LISTINO PREZZI

valido dal 1 novembre 2009



Modell Modèle Modello	Leistung kW/PS Puissance kW/ch Potenza kW/CV	KINETIC		MOMENTUM		SUMMUM	
		Preis / Prix / Prezzo CHF		Preis / Prix / Prezzo CHF		Preis / Prix / Prezzo CHF	
		inkl./incl. MWST/TVA/IVA	exkl./excl./escl. MWST/TVA/IVA	inkl./incl. MWST/TVA/IVA	exkl./excl./escl. MWST/TVA/IVA	inkl./incl. MWST/TVA/IVA	exkl./excl./escl. MWST/TVA/IVA
Volvo C70 2.4	103/140	48'900.-	45'446.-	52'700.-	48'978.-	56'400.-	52'416.-
Volvo C70 2.4i	125/170	51'500.-	47'862.-	55'300.-	51'394.-	59'000.-	54'833.-
Volvo C70 T5	169/230	57'600.-	53'532.-	61'400.-	57'063.-	65'100.-	60'502.-
Volvo C70 2.0D¹⁾	100/136	54'200.-	50'372.-	58'000.-	53'903.-	61'700.-	57'342.-
Volvo C70 D5¹⁾	132/180	60'200.-	55'948.-	64'000.-	59'480.-	67'700.-	62'918.-

¹⁾ Dieselpartikelfilter / Filtre à particules pour Diesel / Filtro per particelle per motore Diesel

Alle in dieser Preisliste enthaltenen Preisangaben verstehen sich als unverbindliche Nettopreise. Die MWST beträgt 7,6%.

N.B.: Diese Preisliste ersetzt alle bisherigen und ist gültig bis auf Widerruf. Der Hersteller behält sich das Recht vor, zu jeder Zeit und ohne Vorankündigung Änderungen der Preise, Leasingraten, Farben, Materialien, Modelle und Ausstattungen vorzunehmen.

Tous les prix mentionnés dans la présente liste de prix s'entendent nets. La TVA est 7,6 %.

N.B.: La présente liste de prix est valable jusqu'à nouvel avis et remplace toutes les listes précédentes. Le constructeur se réserve le droit de modifier en tout temps et sans préavis les prix, les taux du leasing, les couleurs, les matériaux, les modèles et les équipements.

Questo listino prezzi contiene prezzi netti non vincolanti. Il tasso IVA è 7,6 %.

N.B.: Il presente listino prezzi sostituisce i listini precedenti e vale fino a nuovo avviso. La fabbrica si riserva il diritto di apportare modifiche ai prezzi, alle rate leasing, ai colori, ai materiali, alla costruzione ed all'equipaggiamento delle autovetture, senza alcun obbligo di preavviso.

VOLVO GARANTIERT IHNEN UNBESCHWERTE MOBILITÄT

VOLVO SWISS PREMIUM®

Gratis-Service bis 100'000 km oder 10 Jahre*

Volvo Swiss Premium® übernimmt für Sie die Kosten für die intervallabhängige Wartung des Volvo gemäss den Angaben im Volvo Serviceheft inklusive den original Volvo Serviceteilen und den gesetzlich vorgeschriebenen Abgaswartungen.

Garantie bis 100'000 km oder 3 Jahre*

Das exklusive und umfassende Garantiepaket für Volvo Neuwagenkäufer beinhaltet folgende Leistungen:

- Sämtliche durch den sachgemässen Gebrauch des Volvo verursachten Verschleissreparaturen inklusive Volvo Originalteile gemäss Volvo Serviceheft
- Alle weiteren durch den sachgemässen Gebrauch des Volvo verursachten Reparaturen inklusive Volvo Originalteile gemäss Volvo Serviceheft
- Volvo Original Zubehör (mit Ausnahme von Geschenkartikeln), welches von einem Volvo Vertreter innerhalb eines Monats oder bis zu 1500 km des Neuwagens montiert wurde

Volvo Korrosionsschutz-Garantie

Die Volvo Korrosionsschutz-Garantie für den Volvo C70 beginnt gleichzeitig mit der Fahrzeuggarantie und ist 12 Jahre gültig. Details zur Garantieabdeckung und Ausnahmen erhalten Sie von Ihrem Volvo Vertreter in der Schweiz und in Fürstentum Liechtenstein.

VOLVO SWISS PREMIUM PLUS

Anschlussgarantie bis 150'000 km

Die Garantiedeckung beinhaltet dieselben Leistungen wie die Volvo Swiss Premium® Hersteller-Garantie. Service- und Wartungsarbeiten sind in dieser Anschlussgarantie nicht inkludiert.

Anschlussgarantie

bis 48 Monate / 150'000 km* CHF 780.00 inkl. 7.6% MwSt.

bis 60 Monate / 150'000 km* CHF 1380.00 inkl. 7.6% MwSt.

Die Anschlussgarantie muss spätestens einen Monat vor Ablauf von Volvo Swiss Premium® bei Ihrem Volvo Vertreter beantragt werden. Für weitere Informationen kontaktieren Sie den Volvo Vertreter.

VOLVO ASSISTANCE – SICHER UNTERWEGS

Volvo bietet Ihnen während den ersten 3 Jahren (ohne Kilometer-einschränkung) einen europaweiten kostenlosen Mobilitätsschutz an.

Ihr Volvo Vertreter informiert Sie gerne detailliert über sämtliche Volvo Leistungspakete.

*es gilt das zuerst Erreichte

VOLVO VOUS GARANTIT UNE MOBILITÉ SANS SOUCI

VOLVO SWISS PREMIUM®

Service gratuit jusqu'à 100'000 km ou 10 ans*

Volvo Swiss Premium® prend en charge les coûts de tous les travaux de maintenance préconisés par Volvo, conformément aux indications figurant dans le carnet de service Volvo, y compris la fourniture des pièces originales Volvo ainsi que les contrôles antipollution prescrits par la législation.

Garantie jusqu'à 100'000 km ou 3 ans*

Un ensemble complet de prestations et de garanties dont bénéficient tous les acheteurs d'une Volvo neuve comprend les performances suivantes:

- Toutes les réparations pour cause d'usure occasionnées par l'utilisation appropriée du véhicule Volvo, y compris les pièces originales Volvo, conformément au carnet de service Volvo
- Toutes les autres réparations occasionnées par l'utilisation appropriée du véhicule Volvo, y compris les pièces originales Volvo, conformément au carnet de service Volvo
- Les accessoires originaux Volvo (à l'exception des articles-cadeaux), placés par un concessionnaire Volvo au cours du mois qui précède, ou jusqu'à 1500 kilomètres en cas de montage sur une voiture neuve.

Volvo garantie anticorrosion

La garantie anticorrosion pour la Volvo C70 prend effet en même temps que la garantie du véhicule et est valable pour 12 ans. Votre concessionnaire Volvo en Suisse et dans la Principauté de Liechtenstein vous informera sur les détails de la couverture et ses exceptions.

VOLVO SWISS PREMIUM PLUS

Extension de la garantie jusqu'à 150'000 km

La couverture de cette garantie comprend les mêmes prestations que la garantie du constructeur Volvo Swiss Premium®. Les travaux d'entretien et de maintenance ne sont pas couverts par cette extension de la garantie.

Extension de la garantie

Jusqu'à 48 mois / 150'000 km* CHF 780.00 TVA de 7.6% incl.

Jusqu'à 60 mois / 150'000 km* CHF 1380.00 TVA de 7.6% incl.

La demande d'extension de la garantie doit être introduite auprès de votre concessionnaire Volvo un mois au plus tard avant l'expiration de la garantie Volvo Swiss Premium®. Pour de plus amples informations, veuillez prendre contact avec le concessionnaire Volvo.

VOLVO ASSISTANCE – MOBILITÉ ASSURÉE

Volvo vous offre durant les 3 premières années (sans limitation de kilomètre) une assurance de mobilité gratuite valable dans toute l'Europe.

Votre concessionnaire Volvo vous fournira volontiers des informations détaillées concernant l'ensemble des prestations de services proposées par Volvo.

*selon le premier terme échu

VOLVO GARANTISCE UNA SPENSIERATA MOBILITÀ

VOLVO SWISS PREMIUM®

Assistenza gratuita per 100'000 km o 10 anni*

Volvo Swiss Premium® copre i costi relativi agli interventi di manutenzione a intervalli periodici del veicolo Volvo secondo le indicazioni riportate nel libretto di servizio Volvo, inclusi i materiali di consumo originali Volvo e i test antinquinamento previsti dalla legge.

Garanzia per 100'000 km o 3 anni*

L'esclusivo pacchetto di assistenza e assistenza e garanzia per gli acquirenti di una nuova Volvo comprende le seguenti prestazioni:

- Tutte le riparazioni dovute ad usura e causate dall'uso appropriato della Volvo inclusi i ricambi originali Volvo secondo le indicazioni del libretto di servizio Volvo
- Tutte le ulteriori riparazioni causate dall'uso appropriato della Volvo inclusi i ricambi originali secondo le indicazioni del libretto di servizio Volvo
- Accessori originali Volvo (ad eccezione degli articoli regalo), che sono stati installati da un concessionario Volvo fino ad un mese dalla data di acquisto oppure fino a 1500 km di percorrenza del veicolo nuovo.

Volvo garanzia anticorrosione

La garanzia sulla protezione anticorrosione per la Volvo C70 inizia della stessa data della garanzia sul veicolo ed è valida per 12 anni. Il vostro concessionario Volvo in Svizzera e nel Principato del Liechtenstein vi informerà sui dettagli di copertura della garanzia e le sue eccezioni.

VOLVO SWISS PREMIUM PLUS

Prolungamento della garanzia fino a 150'000 km

La copertura della garanzia contiene le stesse prestazioni previste dalla garanzia del costruttore Volvo Swiss Premium®. I lavori di servizio e manutenzione non sono inclusi in questo prolungamento della garanzia.

Prolungamento della garanzia

fino a 48 mesi / 150'000 km* CHF 780.00 incl. 7.6% IVA

fino a 60 mesi / 150'000 km* CHF 1380.00 incl. 7.6% IVA

La domanda di prolungamento della garanzia deve essere inoltrata al vostro concessionario Volvo al più tardi un mese prima della scadenza della Volvo Swiss Premium®. Per ulteriori informazioni vi preghiamo di contattare il vostro concessionario Volvo.

VOLVO ASSISTANCE – VIAGGIARE SENZA PENSIERI

Volvo vi offre una protezione gratuita della mobilità in tutta l'Europa durante i primi 3 anni (senza limite di chilometraggio).

Il vostro concessionario Volvo sarà lieto di fornirvi informazioni dettagliate su tutte le prestazioni di servizio proposte da Volvo.

*vale ciò che raggiungete prima

VOLVO PARTNER DIENSTLEISTUNGEN

VOLVO CAR FINANCE – LEASING UND FINANZIERUNG VON VOLVO

Leasing und Finanzierung sind Vertrauenssache. Volvo und Volvo Car Finance bieten Ihnen individuelle Lösungen aus einer Hand; und dies zu kundenfreundlichen Konditionen. Die Langlebigkeit eines Volvo reduziert die Abschreibung und bringt für Sie beim Leasing einen hohen Restwert am Vertragsende mit sich. Unsere Leasing- und Finanzierungs-konditionen sind attraktiv und auf Ihre persönliche Situation und Ihre Anforderungen zugeschnitten – Ihr Volvo Vertreter berät Sie gerne.

VOLVO AUTOVERSICHERUNG – SICHERHEIT VON ANFANG AN

Die ergänzende und speziell auf Sie und Ihren Volvo zugeschnittene Volvo Auto-Versicherung bietet umfassenden Versicherungsschutz, welcher je nach Ihrem Bedarf die Haftpflicht-, Teilkasko- und Kollisionskasko-versicherung sowie optimalen Insassenunfallschutz einschliesst. Unter www.volvo-autoversicherung.ch können Sie schnell und einfach Ihre Prämie berechnen. Auch Ihr Volvo Vertreter oder das Servicecenter unter der Gratisnummer 0800 000 844 erstellt Ihnen gerne ein persönliches Versicherungsangebot.

VOLVO RATENVERSICHERUNG

Ihre Sicherheit ist uns auch bei der Finanzierung Ihres Volvo wichtig. Deshalb ist bei allen Leasing- und Finanzierungsverträgen von Volvo Car Finance die Ratenversicherung fest integriert und in der monatlichen Leasingrate inbegriffen. Die Ratenversicherung bietet Ihnen einen umfassenden Schutz bei Arbeits- oder Erwerbslosigkeit. Im Versicherungsfall werden Ihre Raten von der Volvo Ratenversicherung rasch und unbürokratisch übernommen.

BUSINESS PARTNER – FULL SERVICE LEASING

Bei einem Wagenpark bietet Business Partner ein hochflexibles und exakt auf Ihre Bedürfnisse zugeschnittenes Servicepaket für KMU- und Flottenkunden. Unser Angebot umfasst nebst dem Leasingangebot die Versicherungsdeckung, Reifen, Benzinmanagement und viele andere Dienstleistungen, ganz nach Ihren Wünschen. So wird Ihr Fuhrpark von vornherein kalkulierbar – bei maximaler Kostentransparenz. www.businesspartner-fmcc.ch

VOLVO PARTENAIRE SERVICES

VOLVO CAR FINANCE – LEASING ET FINANCEMENT VOLVO

Le leasing et le financement sont affaire de confiance. Volvo et Volvo Car Finance s'unissent pour vous proposer des solutions personnalisées; et ce, à des conditions attrayantes pour vous. La longévité d'une Volvo réduit l'amortissement et vous permet d'obtenir, en cas de leasing, une valeur résiduelle élevée en fin de contrat. Nos conditions de leasing et de financement sont intéressantes et adaptées à votre situation personnelle et à vos besoins – votre concessionnaire Volvo est à votre service pour vous conseiller.

VOLVO ASSURANCE AUTOMOBILE – LA SÉCURITÉ DÈS LA PREMIÈRE HEURE

La complémentaire Volvo Assurance Automobile personnalisée vous propose une large couverture d'assurance qui comprend, selon vos besoins, la responsabilité civile, l'assurance casco partielle et collision ainsi qu'une assurance accidents passagers et une protection juridique véhicule optimale. Sur www.volvo-assurance-auto.ch, vous pouvez calculer votre prime rapidement et en toute simplicité. Votre concessionnaire Volvo ou le Centre de service, joignable au numéro gratuit 0800 000 844, se feront un plaisir de vous dresser une offre d'assurance personnalisée.

L'ASSURANCE MENSUALITÉS VOLVO

Lors du financement de votre Volvo, votre sécurité est importante pour nous. C'est pourquoi l'assurance mensualités fait partie intégrante de tous les contrats de leasing et de financement de Volvo Car Finance. L'assurance mensualités vous offre une protection complète en cas de chômage ou d'absence de revenus. En cas de sinistre, vos mensualités sont prises en charge par l'assurance mensualités Volvo, rapidement et sans paperasseries.

BUSINESS PARTNER – FULL SERVICE LEASING

Si vous avez un parc automobile, Business Partner vous offre un pack de services pour PME et clients de flotte très souple, à la mesure exacte de vos besoins. Notre offre inclut, en plus de l'offre de leasing, la garantie d'assurance, les pneus, la gestion du carburant et bien d'autres services, en fonction de vos souhaits. Vous savez ainsi dès le départ ce que coûte votre parc automobile – avec une transparence maximale des coûts. www.businesspartner-fmcc.ch

SERVIZI VOLVO PARTNER

VOLVO CAR FINANCE – LEASING E FINANZIAMENTI VOLVO

Il leasing e il finanziamento sono una questione di fiducia. Volvo e Volvo Car Finance vi offrono pacchetti di soluzioni personalizzate a condizioni particolarmente vantaggiose. La longevità delle Volvo riduce l'ammortamento e, nel leasing, consente di avere un elevato valore residuo alla fine del contratto. Le nostre condizioni di leasing e finanziamento sono interessanti e personalizzate sulla base della vostra situazione personale e delle vostre esigenze. Il vostro concessionario Volvo sarà lieto di fornirvi una consulenza.

VOLVO ASSICURAZIONE AUTO – SICUREZZA SIN DALL'INIZIO

La Volvo Assicurazione Auto integrativa, perfettamente su misura per voi e per la vostra auto, garantisce una completa copertura assicurativa che comprende, in base alle vostre esigenze, l'assicurazione di responsabilità civile, casco parziale e casco contro le collisioni e la copertura contro sinistri a persone trasportate e sui costi di tutela legale auto. Nel sito www.volvo-assicurazione-auto.ch potete calcolare in modo rapido e semplice il vostro premio. Anche il vostro concessionario Volvo o il centro servizio che risponde al numero telefonico 0800 000 844 potranno redigervi una proposta assicurativa personalizzata.

ASSICURAZIONE SULLE RATE VOLVO

La vostra sicurezza nell'ambito del finanziamento della vostra Volvo vi sta a cuore. Per questo motivo in tutti i contratti di leasing e di finanziamento della Volvo Car Finance è saldamente integrata l'assicurazione sulle rate. L'assicurazione sulle rate vi offre una tutela globale in caso di disoccupazione o di inabilità al lavoro. Se si verifica il caso assicurato, l'assicurazione sulle rate Volvo provvede a pagare le vostre rate in modo rapido e non burocratico.

BUSINESS PARTNER – FULL SERVICE LEASING

Alle PMI e ai clienti che dispongono di un parco macchine, Business Partner propone un pacchetto di servizi flessibile e su misura. Oltre all'offerta leasing, la nostra proposta comprende copertura assicurativa, pneumatici, gestione carburante e molti altri servizi in base alle vostre esigenze. Potrete così gestire il parco veicoli con la massima trasparenza dei costi. www.businesspartner-fmcc.ch



Volvo Car Finance

Volvo Car Finance
FMCC Finance

Zweigniederlassung Wallisellen
Volvo Auto Bank Deutschland GmbH, Köln
Geerenstrasse 10
8304 Wallisellen
Tel. 043 233 26 40
www.volvocars.ch

Succursale Wallisellen
Volvo Auto Bank Deutschland GmbH, Köln
Ch. de Maillefer 37
1000 Lausanne 8
Tél. 021 643 72 80
www.volvocars.ch

AUF DEM WEG ZU EINER BESSEREN UMWELT

Auch mit Hilfe modernster Technologie kann ein Automobil nicht als umweltfreundlich bezeichnet werden. Allerdings beeinflussen nicht alle Modelle die Umwelt im gleichen Umfang – von der Gewinnung der Rohstoffe über die Fertigung zur Nutzungsphase, bis hin zu Demontage und Recycling lassen sich mit einer bewussten Umweltpolitik stetige Verbesserungen verwirklichen. Für Volvo ist das Thema Umwelt mehr als nur Senkung des Kraftstoffverbrauchs und Reduktion der Emissionen.

Die **Volvo Car Corporation** publiziert als bisher einziger Automobilhersteller eine Umweltproduktdeklaration – die Environmental Product Declaration EPD. Diese vermittelt eine ganzheitliche Perspektive darüber, wie ein Volvo die Umwelt während seines gesamten Lebenszyklus beeinflusst, und ermöglicht den Vergleich zwischen verschiedenen Modellen und Motoren.

Der Kernwert Umwelt prägt auch das Handeln der **Volvo Automobile (Schweiz) AG**. Das Unternehmen ist stets bestrebt, die Umweltbelastungen seiner Tätigkeiten, Dienstleistungen und Produkte so gering wie möglich zu halten. Es setzt sich ein, damit insbesondere die Belastungen aus der Nutzung der Fahrzeuge reduziert werden können. Im jährlichen Business Plan werden messbare Umweltziele festgelegt, die über die Einhaltung der relevanten Umweltgesetzgebung hinausgehen. Die Geschäftsleitung stellt die Erfüllung dieser Ziele sicher und informiert die Öffentlichkeit über die Anstrengungen und die erzielten Resultate. Das Unternehmen sensibilisiert seine Kunden und unterstützt seine Mitarbeiter in ihrem Umweltbewusstsein. Gleichzeitig erwartet es von seinen Geschäftspartnern, dass sie einen nach Art und Ausmass ähnlichen Umweltschutz betreiben. Das zertifizierte Umweltmanagement-System nach ISO 14001 bestätigt Umwelanstrengungen der **Volvo Automobile (Schweiz) AG**.

Das Volvo Umweltmanagement-System integriert auch die Umwelteinflussung im Einflussbereich der **Volvo Vertreter**. Um eine möglichst grosse Wirkung zu erzielen, entwickelte Volvo Automobile (Schweiz) AG zusammen

mit Umwelt-Fachleuten ein Umweltlabel nach ISO 14024 für Garagenbetriebe. Sämtliche Volvo Vertretungen betreiben konsequent ein zertifiziertes Umweltmanagement-System. Ein weiterer logischer Schritt auf dem Weg zu einer besseren Umwelt.

Erfahren Sie mehr über das Umwelt-Engagement von Volvo unter www.volvocars.ch

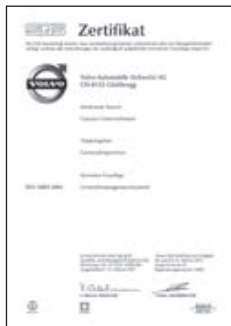

POUR UN ENVIRONNEMENT MEILLEUR

La technologie la plus moderne ne suffira pas à rendre une automobile écologique. Cependant, tous les modèles n'ont pas le même impact sur l'environnement – depuis la production des matières premières jusqu'à la mise au rebut et au recyclage, en passant par la fabrication et la phase d'utilisation du véhicule, des améliorations constantes peuvent être apportées moyennant une politique environnementale lucide. Pour Volvo, respecter l'environnement ne se limite pas à réduire la consommation de carburant et les émissions.

Volvo Car Corporation est à ce jour l'unique constructeur automobile à publier un cahier des charges environnemental – «Environmental Product Declaration EPD». Celui-ci présente une vision globale de l'impact d'une Volvo sur l'environnement tout au long de son cycle de vie, et permet d'établir une comparaison entre divers modèles et moteurs.

La notion fondamentale du respect de l'environnement oriente aussi l'activité de **Volvo Automobiles (Suisse) SA**. L'entreprise s'efforce en permanence de limiter autant que possible la pollution issue de ses activités, prestations et produits.

Elle s'engage notamment à faire en sorte que les pollutions générées par l'utilisation des véhicules puissent être réduites. Le plan d'entreprise annuel fixe des objectifs environnementaux mesurables, qui vont au-delà du respect de la législation écologique en la matière. La direction garantit la réalisation de ces objectifs et tient le public informé des efforts consentis et des résultats obtenus. L'entreprise sensibilise ses clients et assiste ses collaborateurs dans leur prise de conscience écologique. Simultanément elle attend de ses partenaires commerciaux une politique de protection de l'environnement similaire et d'égal ampleur.

Le système de gestion de l'environnement certifié ISO 14001 atteste des efforts de **Volvo Automobiles (Suisse) SA** en termes d'écologie.

Le système de gestion environnementale de Volvo intègre également le respect de l'environnement au sein de la sphère d'influence des **concessionnaires Volvo**. En vue d'une efficacité maximale, Volvo Automobiles (Suisse) SA a élaboré, en collaboration avec des spécialistes de l'environnement, un label écologique pour les garages selon ISO 14024. Toutes les concessions Volvo exploitent résolument un système de gestion environnementale certifié. Une nouvelle étape en faveur d'un environnement meilleur.

Pour en savoir plus sur l'engagement environnemental de Volvo, consultez le site www.volvocars.ch



SULLA VIA DI UN MONDO PIÙ PULITO

Malgrado le tecnologie più avanzate un'automobile non si può definire «ecologica». È pur sempre vero che non tutte le auto esercitano lo stesso impatto sull'ambiente – dall'estrazione delle materie prime alla lavorazione, alla fase d'uso del veicolo fino allo smaltimento ed al riciclaggio dei componenti, si possono realizzare continui miglioramenti adottando una politica ambientale responsabile. Grazie ai nuovi sviluppi in campo tecnologico è possibile, ad esempio, abbassare i consumi di carburante, mentre un'efficiente depurazione dei gas di scarico contribuisce a ridurre l'emissione di sostanze nocive.

Volvo Car Corporation è la prima casa dell'industria automobilistica che pubblica una dichiarazione ambientale di prodotto. Tale dichiarazione formula una prospettiva globale sull'impatto che una Volvo esercita sull'ambiente durante tutto il suo ciclo di vita, e consente di mettere a confronto tra loro diversi modelli e motori.

L'ambiente è un valore chiave cui si orienta anche la società **Volvo Automobiles (Suisse) SA**. L'azienda mira costantemente a ridurre al minimo l'impatto ambientale delle sue attività, dei suoi servizi e prodotti. S'impegna inoltre a trovare delle soluzioni che permettano di ridurre soprattutto l'inquinamento causato dall'uso dei veicoli. Ogni anno il Business Plan contiene degli obiettivi ambientali misurabili che non si limitano al mero rispetto della legislazione in materia. La direzione assicura il raggiungimento di tali obiettivi ed informa l'opinione pubblica sul suo operato in questo settore e sui risultati ottenuti. In questo contesto l'azienda cerca di coinvolgere i propri clienti e sollecita la coscienza ecologica dei propri collaboratori. Al tempo spesso chiede ai propri partner commerciali di applicare, in materia di protezione ambientale, dei criteri simili nella forma e nella misura. Il sistema di gestione ambientale certificato secondo la norma ISO 14001 conferma l'operato in campo ecologico di **Volvo Automobiles (Suisse) SA**.

Il sistema di gestione ambientale Volvo integra anche le attività in campo ecologico che rientrano nel raggio d'azione dei **concessionari Volvo**. Per ottenere il massimo risultato possibile, Volvo Automobiles (Suisse) SA,

con la collaborazione di esperti in ecologia, ha sviluppato un Marchio ambientale per garage basato sui requisiti della norma ISO 14024. Tutti i concessionari Volvo applicano sistematicamente un sistema di gestione ambientale certificato. Un altro passo logico e consapevole verso un mondo più pulito.

Per ulteriori informazioni sull'impegno di Volvo in campo ambientale consultate il sito www.volvocars.ch.



SERIENMÄSSIGE SICHERHEIT

- ABS mit EBV
- Airbags Fahrer- und Beifahrerseite mit zweistufigem Auslösesystem
- Aussenspiegel elektrisch verstell- und beheizbar, Fahrerseite mit Weitwinkeloptik
- Aussentemperaturanzeige
- Automatik-Sicherheitsgurte auf allen vier Sitzplätzen
- Beifahrerairbag ausschaltbar
- Blinkleuchten in Aussenspiegel integriert
- Bremsleuchten adaptiv
- Bremssystem mit 16,5 Zoll Bremsanlage
- Deadlock
- Dritte Bremsleuchte
- DSTC Fahrdynamikregelung
- Durchtauchschutz auf allen vier Sitzplätzen
- EBA Bremsassistent
- Erste-Hilfe-Tasche
- IDIS Intelligent Driver Information System
- ISOFIX-Vorbereitung für Kindersitz-Befestigung äussere Rücksitze
- Komfortöffnung: Fahrzeug inkl. Seitenfenster
- Kopfstützen auf allen vier Sitzplätzen
- Multifunktions-Lederlenkrad Anthrazit
- Nebelscheinwerfer
- Panikfunktion in Funkfernbedienung integriert
- Positionsleuchten seitlich in Front- und Heckleuchten integriert
- Reifendichtmittel mit 12V Kompressor, Höchstgeschw. 80 km/h
- ROPS Überroll-Schutzsystem
- Scheibenbremsen rundum, vorn innenbelüftet
- Scheinwerfer höhenverstellbar
- Servolenkung
- Sicherheitsbeleuchtung
- Sicherheitsgurtstraffer vorn und hinten, Gurtkraftbegrenzer vorn
- Sicherheitslenksäule
- SIPS Kopf-/Schulterairbags in den Türen
- SIPS Seitenairbags für Fahrer und Beifahrer
- SIPS Seitenaufprall-Schutzsystem
- Tagfahrlicht
- Verbundglasfrontscheibe
- Warnleuchte/Warnton für nicht angelegte Sicherheitsgurte auf allen vier Sitzplätzen
- Wegbeleuchtung
- Wegfahrsperrung
- WHIPS Schleudertrauma-Schutzsystem

ÉQUIPEMENT DE BASE SÉCURITÉ

- ABS avec EBD
- Airbags côtés conducteur et passager à déclenchement différencié
- Antidémarrage
- Appuie-tête sur les quatre places
- Ceintures de protection à prétensionneur, limiteurs de force avant
- Ceintures de sécurité automatiques sur les quatre places
- Colonne de direction rétractable
- Deadlock
- Direction assistée
- DSTC Système antidérapage
- EBA Assistance au freinage d'urgence
- Eclairage d'accompagnement
- Eclairage de sécurité
- Feux de circulation diurnes
- Feux de position latéraux intégrés dans les lampes avant et arrière
- Feux stop adaptatifs
- Fonction alerte intégrée dans la télécommande
- Freins à disques avant et arrière, ventilés à l'avant
- IDIS Système intelligent d'information du conducteur
- Indicateur de température extérieure
- Inhibiteur de l'airbag passager
- ISOFIX Points d'attache pour sièges enfants arrière extérieurs
- Mastic à pneu avec compresseur 12V, vitesse max. 80 km/h
- Ouverture confort: voiture et vitres latérales
- Pare-brise en verre feuilleté
- Phares antibrouillard
- Protection anti-sous-marinage sur les quatre places
- Réglage de la portée des phares
- Rétroviseurs extérieurs avec clignotants intégrés
- Rétroviseurs extérieurs électriques et chauffants, côté conducteur grand angle
- ROPS Système de protection contre les tonneaux
- SIPS Airbag tête et épaule dans les portes
- SIPS Airbags latéraux sur les deux sièges avant
- SIPS Système de protection contre les chocs latéraux
- Système de freinage avec dispositif 16,5 pouces
- Témoin de ceinture de sécurité non bouclées pour les quatre places
- Troisième feu stop à l'arrière
- Trousse de premiers secours
- Volant multifonctions gainé de cuir anthracite
- WHIPS Système de prévention contre le coup du lapin

EQUIPAGGIAMENTO DI BASE - SICUREZZA

- ABS con EBD
- Airbag con rigonfiamento a due stadi lato conducente e passeggero
- Apertura comfort: veicolo e finestrini laterali
- Cinture con pretensionatori sui sedili anteriori e posteriori, limitatori di ritenuta anteriori
- Cinture di sicurezza automatiche sui quattro sedili
- Colonna dello sterzo collassabile
- Deadlock
- DSTC Sistema elettronico antisbandamento
- EBA Assistente alla frenata d'emergenza
- Fendinebbia
- Freni a disco sulle quattro ruote, anteriori autoventilanti
- Funzione panico integrata nel telecomando
- IDIS Sistema intelligente di informazione per il conducente
- Immobilizzatore
- Impianto luci di sicurezza
- Indicatore della temperatura esterna
- Indicatori di direzione integrati nei retrovisori esterni
- Interruttore per disattivare l'airbag passeggero
- ISOFIX Punti di attacco per seggiolini bambini posti esterni posteriori
- Kit pronto soccorso
- Luci di avvicinamento
- Luci d'arresto adattive
- Luci di posizione integrate nei fari anteriori e posteriori
- Luci diurne
- Mastice per pneumatici con compressore 12V, velocità mass. 80km/h
- Parabrezza in vetro laminato
- Poggiatesta sui quattro sedili
- Protezione antiimmersione sui quattro sedili
- Regolatore della portata dei fari
- Retrovisori esterni regolabili e riscaldabili elettricamente, retrovisore grandangolare lato conducente
- ROPS Sistema di protezione dal capovolgimento
- Servosterzo
- SIPS Airbag a tendina integrati nelle porte
- SIPS Airbag laterali sui sedili anteriori
- SIPS Sistema di protezione dagli impatti laterali
- Sistema frenante con impianto frenante 16,5 pollici
- Spia luminosa ed acustica di mancato allacciamento cinture su tutti i posti
- Terza luce di stop
- Volante multifunzionale rivestito in pelle antracite
- WHIPS Sistema di protezione dal colpo di frusta

SERIENMÄSSIGE INNENAUSSTATTUNG KINETIC

- Audiosystem Performance: Radio/CD-Player, 4 x 20 W, 6 Lautsprecher, Heckantenne
- AUX-Eingang in Mittelkonsole zum Anschluss externer Audioquellen
- Bordcomputer
- Colorverglasung
- Dieselpartikelfilter (2.0D, D5)
- Durchladeklappe hinter Armlehne in Rücksitzbank
- Einlagen Bauxit in Mittelkonsole und Türen
- Fahrer- und Beifahrersitz höhen- und neigungsverstellbar
- Fensterheber vorn und hinten elektrisch, vorn mit Auto-Down und Auto-Up-Funktion
- Fussraumbelichtung vorn
- Gepäckraumbelichtung
- Getränkehalter vorn und hinten mit verschiebbarer Abdeckung
- Handschuhfach mit integriertem Stift-/Kreditkartenhalter und Münzfach, abschliessbar
- Innenraumbelichtung mit Zeitverzögerung
- Instrumente im Chronometerdesign
- Kleiderhaken an Kopfstütze Beifahrersitz
- Klimaautomatik
- Lederhandbremshebel
- Lederschalthebel
- Lendenwirbelstütze vorn einstellbar
- Lenkrad axial und vertikal verstellbar
- Leselampen vorn und hinten
- Make-up Spiegel für Fahrer und Beifahrer, beleuchtet
- Mittelarmlehne vorn mit Staufach
- Pollenfilter
- Polsterung BORGHOLM Textil/Vulcaflex
- Schaltgetriebe 5-Gang (2.4, 2.4i)
- Schaltgetriebe 6-Gang (T5, 2.0D, D5)
- Staufach hinter Mittelkonsole
- Staufach in Rücksitzbank
- Steckdose 12V in Mittelkonsole vorn und im Gepäckraum
- Tempomat
- Textiltuffsmatten
- Zentralverriegelung mit Funkfernbedienung im Schlüssel integriert
- Zusatzheizung elektrisch (2.0D, D5)

ÉQUIPEMENT DE BASE INTÉRIEUR KINETIC

- Accoudoir central avant avec compartiment de rangement
- Appuis lombaires réglables sur sièges avant
- Boîte à gants verrouillable avec compartiment pour stylo, carte de crédit et cassette de monnaie
- Boîte manuelle à 5 vitesses (2.4, 2.4i)
- Boîte manuelle à 6 vitesses (T5, 2.0D, D5)
- Chauffage additionnel électrique (2.0D, D5)
- Climatisation électronique
- Compartiment de rangement dans la banquette arrière
- Compartiment de rangement derrière la console centrale
- Crochet à veston à l'appuie-tête du siège passager
- Eclairage du coffre
- Eclairage du plancher avant
- Eclairage intérieur avec minuterie
- Entrée AUX dans console centrale pour sources audio externes
- Filtre antipoussière pour l'habitacle
- Filtre à particules diesel (2.0D, D5)
- Garnitures des sièges BORGHOLM textile/Vulcaflex
- Incrustations Bauxite dans console centrale et portes
- Instruments avec cadran type montre
- Lampes de lecture avant et arrière
- Lève-glaces électriques avant et arrière, avant avec fonction Auto-Down et Auto-Up
- Levier de frein à main gainé de cuir
- Miroirs de courtoisie illuminés
- Ordinateur de bord
- Pommeau de levier de vitesse gainé de cuir
- Porte-boissons avant et arrière avec couverture glissante
- Prise de courant 12V sur console et dans le coffre à bagages
- Régulateur de vitesse
- Sièges avant réglables en hauteur et inclinables
- Système audio Performance: Radio/CD, 4 x 20 W, 6 haut-parleurs, antenne arrière
- Tapis de sol en textile
- Trappe derrière l'accoudoir de la banquette arrière
- Verrouillage central avec télécommande intégrée dans la clé
- Vitres teintées
- Volant réglable en hauteur et en profondeur

EQUIPAGGIAMENTO DI BASE INTERNO KINETIC

- Alzacristalli anteriori e posteriori elettrici, gli anteriori con funzione Auto-Up e Auto-Down
- Appendiabiti nel poggiatesta del sedile passeggero
- Bracciolo centrale anteriore con vano portaoggetti
- Chiusura centralizzata con telecomando integrato nella chiave
- Climatizzatore a controllo elettronico
- Computer di bordo
- Custodia portaoggetti con porta matita, porta carta di credito e portamonete, con serratura
- Filtro antipolline
- Filtro antiparticolato diesel (2.0D, D5)
- Illuminazione zona piedi anteriore
- Illuminazione vano bagagli
- Ingresso AUX nella console centrale per fonti audio esterne
- Inserti in Bauxite nella console centrale e nei pannelli laterali
- Lampadine di lettura anteriori e posteriori
- Leva del freno a mano in pelle
- Luce di cortesia temporizzata
- Pomello cambio rivestito in pelle
- Portabibite anteriori e posteriori con copertura scorrevole
- Presa elettrica 12V sulla console centrale e nel vano bagagli
- Regolatore di velocità (Cruise Control)
- Riscaldamento supplementare elettrico (2.0D, D5)
- Rivestimento sedili BORGHOLM tessuto/Vulcaflex
- Sedili anteriori regolabili in altezza ed inclinabili
- Sistema audio Performance: radio/lettore CD, 4 x 20 W, 6 altoparlanti, antenna posteriore
- Specchietti di cortesia illuminati
- Strumenti del cruscotto con disegno tipo cronometro
- Supporto lombare regolabile per i sedili anteriori
- Tappeti di tessuto
- Trasmissione manuale a cinque marce (2.4, 2.4i)
- Trasmissione manuale a sei marce (T5, 2.0D, D5)
- Valvola dietro il bracciolo del sedile posteriore
- Vano portaoggetti dietro la console centrale
- Vano portaoggetti nel divano posteriore
- Vetri azzurrati
- Volante regolabile in altezza e in profondità

SERIENMÄSSIGE AUSSTATTUNG KINETIC

- Doppelauspuff-Endrohr (T5, D5)
- Einstiegsblenden
- Fahrwerk komfortorientiert ausgelegt
- Leichtmetallfelgen CASTULA 7,5 x 16, Bereifung 215/55 R16
- Metalldach elektro-hydraulisch, dreiteilig, versenkbar, mit beheizbarer Heckscheibe aus Glas
- Motorbezeichnung
- Stossfänger und Aussenspiegel in Wagenfarbe

AUSSTATTUNGSLINIE MOMENTUM

zusätzlich zur Ausstattungslinie KINETIC

- Aktivkohlefilter mit automatischer Umluftschaltung
- Audiosystem High Performance Radio/MP3-CD-Player, 4 x 40 W DSP, 8 Lautsprecher, USB-Port
- Aussenspiegel elektrisch einklappbar
- Beschlagsensor
- Einlagen Aluminium in Mittelkonsole und Türen
- Einparkhilfe hinten
- Innenspiegel mit Abblendautomatik
- Leichtmetallfelgen SIRONA 7,5 x 17 Diamond Cut, Bereifung 235/45 R17
- Netztasche für Gepäckraumboden
- Polsterung HAVERDAL Leder/Vulcaflex
- Regensensor

AUSSTATTUNGSLINIE SUMMUM

zusätzlich zur Ausstattungslinie MOMENTUM

- Dual-Xenon-Scheinwerfer mit aktivem Kurvenlicht
- Fahrer- und Beifahrersitz beheizbar
- Fahrersitz elektrisch verstellbar inkl. Memory-Funktion
- Polsterung Leder
- Scheinwerferwaschdüsen

ÉQUIPEMENT DE BASE CARROSSERIE KINETIC

- Désignation du moteur
- Enjoliveurs de bas de porte
- Jantes en alliage léger CASTULA 7,5 x 16, pneumatiques 215/55 R16
- Pare-chocs et rétroviseurs extérieurs de la même couleur que la carrosserie
- Sortie d'échappement avec design droite-gauche (T5, D5)
- Suspensions confort
- Toit à commande électro-hydraulique, pliable en trois parties, avec lunette arrière en verre chauffable

ÉQUIPEMENT MOMENTUM

en addition à l'équipement KINETIC

- Aide au parking arrière
- Détecteur de buée
- Détecteur de pluie
- Filet de fixation dans le coffre à bagages
- Filtre à charbon actif avec recirculation d'air automatique
- Garnitures des sièges HAVERDAL cuir/Vulcaflex
- Incrustations en aluminium
- Jantes en alliage léger SIRONA 7,5 x 17 Diamond Cut, pneumatiques 235/45 R17
- Rétroviseur intérieur avec antiéblouissement automatique
- Rétroviseurs extérieurs escamotables électriquement
- Système audio High Performance lecteur MP3-CD, 4 x 40 W DSP, 8 haut-parleurs, avec port USB

ÉQUIPEMENT SUMMUM

en addition à l'équipement MOMENTUM

- Garnitures des sièges cuir
- Lave-phares
- Phares Dual-xénon avec éclairage actif dans les virages
- Sièges avant chauffants
- Siège conducteur à commande électrique incl. fonction mémoire

EQUIPAGGIAMENTO DI BASE CARROZZERIA KINETIC

- Cerchi in lega CASTULA 7,5 x 16, pneumatici 215/55 R16
- Coprisoglia
- Denominazione del motore
- Paraurti e retrovisori esterni in colore coordinato alla carrozzeria
- Sospensioni comfort
- Tetto rigido in metallo elettroidraulico, ripiegabile in tre parti, con lunotto in vetro riscaldabile
- Tubi di scappamento destra e sinistra (T5, D5)

EQUIPAGGIAMENTO MOMENTUM

in più rispetto all'equipaggiamento KINETIC

- Cerchi in lega SIRONA 7,5 x 17 Diamond Cut, pneumatici 235/45 R17
- Filtro a carbone attivo con dispositivo ricircolo dell'aria
- Inserti in alluminio
- Retrovisore interno con sistema automatico antiabbagliamento
- Retrovisori esterni ripiegabili elettricamente
- Rivestimento HAVERDAL pelle/Vulcaflex
- Sensore per la pioggia
- Sensore di appannamento
- Sensori di parcheggio posteriori
- Sistema audio High Performance lettore MP3-CD, 4 x 40 W DSP, 8 altoparlanti, con presa USB
- Vano portaoggetti con serratura

EQUIPAGGIAMENTO SUMMUM

in più rispetto all'equipaggiamento MOMENTUM

- Fari dual-xeno attivi in curva
- Lavafari
- Rivestimento pelle
- Sedile conducente a regolazione elettrica incl. funzione memoria
- Sedili anteriori riscaldabili

SONDERAUSSTATTUNGEN

ÉQUIPEMENTS SPÉCIAUX

EQUIPAGGIAMENTI SPECIALI

			Preis / Prix / Prezzo CHF		KINETIC	MOMENTUM	SUMMUM	Code / Codice
			inkl. MWST incl. TVA incl. IVA	exkl. MWST excl. TVA escl. IVA				
Klima	Climatisation	Climatizzazione						
Aktivkohlefilter mit automatischer Umluftschaltung	Filtre à charbon actif avec recirculation d'air automatique	Filtro a carbone attivo e dispositivo ricircolo dell'aria	150.-	139.-	○	●	●	439
Standheizung mit Timer	Chauffage indépendant avec minuterie	Riscaldamento autonomo con timer	1'750.-	1'626.-	○	○	○	273
Beschlagsensor nur in Kombination mit Innenspiegel mit Abblendautomatik	Détecteur de buée uniquement avec rétroviser intérieur avec antiéblouissement automatique	Sensore di appannamento soltanto in combinazione con retrovisore interno con sistema automatico antiabbagliamento	150.-	139.-	○	●	●	727

Fahrzeugsicherheit	Sécurité voiture	Sicurezza vettura						
Alarmanlage fernbedienbar inkl. Sirene mit Batterie-Backup, Bewegungs- und Neigungssensor	Système d'alarme avec télécommande incl. sirène auto-alimentée, capteur de mouvements et d'inclinaison	Sistema d'allarme antifurto con telecomando incl. sirena con batteria di riserva, sensore di movimento e sensore di livello	550.-	511.-	○	○	○	
Keyless Drive	Keyless Drive	Keyless Drive	650.-	604.-	○	○	○	583
HomeLink® Garagentoröffner programmierbare Funkfernbedienung mit Bedientasten in der Sonnenblende; beleuchtet; zur Steuerung für Garagen- und Aussentor sowie Sicherheitssysteme und Beleuchtungsanlagen; weitere Informationen unter www.eurohomelink.com	HomeLink® commande de portes de garage télécommande programmable avec boutons de commande dans le pare-soleil; pour la commande de porte de garage et grille d'entrée ainsi que des systèmes de sécurité et d'éclairage; plus d'information sur www.eurohomelink.com	HomeLink® comando porta garage telecomando programmabile con comandi nel parasole; per la comanda delle porte del garage e portone d'entrata così come sistema di sicurezza e d'illuminazione; più d'informazione sul sito www.eurohomelink.com	330.-	307.-	○	○	○	372
Ablagefächer verschliessbar	Compartiment de rangement verrouillables	Vano portaoggetti bloccabili	150.-	139.-	○	○	○	693

● = serienmässig/de série/di serie ○ = optional/optionnel/opzionale – = nicht erhältlich/pas disponible/non disponibile

SONDERAUSSTATTUNGEN

ÉQUIPEMENTS SPÉCIAUX

EQUIPAGGIAMENTI SPECIALI

Audio und Kommunikation	Audio et Communication	Audio e Comunicazione	Preis / Prix / Prezzo CHF			KINETIC	MOMENTUM	SUMMUM	Code / Codice
			inkl. MWST incl. TVA incl. IVA	exkl. MWST excl. TVA escl. IVA					
Audiosystem High Performance Radio/MP3-CD-Player, 4 x 40 W DSP, 8 Lautsprecher, USB-Port in Mittelkonsole	Système Audio High Performance radio/lecteur CD/MP3, 4 x 40 W DSP, 8 haut-parleurs, port USB dans console centrale	Sistema Audio High Performance radio/lettore CD/MP3, 4 x 40 W DSP, 8 altoparlanti, presa USB nella console centrale	750.-	697.-	○	●	●	502	
Audiosystem Premium Sound Radio/MP3-CD-Player, Dolby Surround Pro Logic® II, 5 x 130 W DSP, USB-Port in Mittelkonsole, 12 Dynaudio Lautsprecher	Système Audio Premium Sound radio/lecteur CD/MP3, Dolby Surround Pro Logic® II, 5 x 130 W DSP, port USB dans console centrale, 12 haut-parleurs Dynaudio	Sistema Audio Premium Sound radio/lettore CD/MP3, Dolby Surround Pro Logic® II, 5 x 130 W DSP, presa USB nella console centrale, 12 altoparlanti Dynaudio	2'500.-	2'323.-	○	–	–	503	
... für Ausstattungslinien MOMENTUM und SUMMUM	... avec équipements MOMENTUM et SUMMUM	... con equipaggiamenti MOMENTUM e SUMMUM	1'750.-	1'626.-	–	○	○		
CD Wechsler 6-fach anstelle MP3-CD-Player; nur in Kombination mit Audiosystem High Performance oder Premium Sound; USB-Schnittstelle entfällt	Changeur de 6 CD remplace lecteur CD/MP3; uniquement en combinaison avec système audio High Performance ou Premium Sound; sans interface USB	Cambia-CD per 6 dischi sostituisce lettore CD/MP3, soltanto in combinazione con sistema audio High Performance o Premium Sound; senza interface USB	450.-	418.-	○	○	○	505	
Subwoofer im Gepäckraum Leistung 2 x 130W; nur in Kombination mit Audiosystem High Performance oder Premium Sound	Subwoofer intégré dans le coffre à bagages 2 x 130W; uniquement en combinaison avec système audio High Performance ou Premium Sound	Subwoofer integrato nel vano bagagli 2 x 130W; soltanto in combinazione con sistemi audio High Performance o Premium Sound	750.-	697.-	○	○	○	262	
RTI Navigationssystem inkl. Strassenkarte Europa; nur in Kombination mit Audiosystem High Performance oder Premium Sound; inkl. Fernbedienung und MapCare für zwei kostenlose Strassenkarten Aktualisierungen	RTI Système de navigation incl. carte routière Europe; uniquement en combinaison avec système audio High Performance ou Premium Sound; avec télécommande et MapCare pour deux actualisations gratuites des cartes routières	RTI Sistema di navigazione incl. carta stradale Europa; soltanto in combinazione con sistema audio High Performance o Premium Sound; incl. telecomando e MapCare per due attualizzazioni gratuite di carte stradali	3'350.-	3'113.-	○	○	○	142	
Telefon GSM Dualband mit Freisprecheinrichtung integriert inkl. Hörer an Mittelkonsole; nur mit Audiosystem High Performance oder Premium Sound	Téléphone intégré GSM bi-bande avec kit mains libres avec receveur sur console centrale; uniquement en combinaison avec système audio High Performance ou Premium Sound	Telefono integrato GSM bi-banda con impianto vivavoce ricevitore da un lato della console centrale; soltanto in combinazione con sistema audio High Performance o Premium Sound	1'600.-	1'487.-	○	○	○		
Bluetooth Freisprecheinrichtung nur in Kombination mit Audiosystem High Performance oder Premium Sound; nicht mit Telefon GSM Dualband mit Freisprecheinrichtung integriert; in Kombination mit dem serienmässigen Audiosystem Performance entfällt der AUX-Eingang	Kit mains libres Bluetooth uniquement en combinaison avec système audio High Performance ou Premium Sound; pas avec téléphone intégré GSM bi-bande; en combinaison avec le système audio Performance de série, l'entrée AUX est supprimé	Impianto vivavoce Bluetooth soltanto in combinazione con sistema audio High Performance o Premium Sound; non con telefono integrato GSM bi-banda; in combinazione con il sistema audio Performance di serie, l'entrata AUX è soppressa	750.-	697.-	○	○	○	732	

SONDERAUSSTATTUNGEN

ÉQUIPEMENTS SPÉCIAUX

EQUIPAGGIAMENTI SPECIALI

Audio und Kommunikation	Audio et Communication	Audio e Comunicazione	Preis / Prix / Prezzo CHF			KINETIC	MOMENTUM	SUMMUM	Code / Codice
			inkl. MWST incl. TVA incl. IVA	exkl. MWST excl. TVA escl. IVA					
Volvo On Call VOC (Telematiksystem mit integriertem Telefon) Automatischer Alarm bei Airbag- oder Gurtstrafferauslösung im VOC Service Center, SOS Taste in Notfällen (zur manuellen Betätigung des Alarmes bei Unfällen, akuten Krankheitsfällen etc.), On Call Taste (für z.B. Pannenhilfe). Fahrzeugortung im Falle eines Diebstahls, Fahrzeugfernöffnung (verlorener oder eingeschlossener Schlüssel), automatisches Signal an das VOC Service Center bei ggf. Alarmanlagenauslösung. Nur in Kombination mit Audiosystem High Performance oder Premium Sound. Multifunktionslenkrad ist enthalten. Leistungen sind gültig für 5 Jahre ab Datum der Aktivierung. Das Abonnement kann verlängert werden.	Volvo On Call VOC (système télématique avec téléphone intégré) Alarme automatique en cas de déclenchement de l'airbag ou des prétensionneurs de ceinture au centre de services VOC, bouton SOS en cas d'urgence (pour actionner manuellement l'alarme en cas d'accident, de maladie aiguë etc.), bouton On Call (pour un dépannage p. ex.). Pistage du véhicule en cas de vol, ouverture du véhicule à distance (en cas de perte ou d'oubli des clés à l'intérieur du véhicule), signal automatique au centre de services VOC en cas de déclenchement de l'alarme le cas échéant. Uniquement en combinaison avec système audio High Performance ou Premium Sound. Volant multifonctions est contenu. Prestations valables 5 ans après la date d'activation. L'abonnement peut être prolongé.	Volvo On Call VOC (sistema telematico con telefono integrato) Chiamata automatica al centro VOC in caso di entrata in funzione degli airbag o dei pretensionatori, pulsante SOS per casi di emergenza (per azionare manualmente l'allarme in caso di incidenti, malori, ecc.), tasto On Call (per richiedere aiuto ad es. in caso di guasti all'auto). Rintracciamento dell'auto in caso di furto, apertura a distanza delle portiere (chiave smarrita o rimasta in macchina), invio automatico di un segnale al centro VOC in caso di entrata in funzione del sistema d'allarme, se disponibile. Soltanto in combinazione con sistema audio High Performance o Premium Sound. Volante multifunzionale integrato. Le prestazioni sono valide per 5 anni a partire dalla data di attivazione. È possibile prolungare l'abbonamento.	1'990.-	1'849.-	○	○	○		

Sitze	Sièges	Sedili						
Fahrersitz elektrisch verstellbar inkl. Memoryfunktion für Fahrersitz-Einstellung und Aussenspiegel; nur in Kombination mit Aussenspiegel elektrisch einklappbar	Siège conducteur à commande électrique avec mémoire pour le siège conducteur et miroirs extérieurs; uniquement en combinaison avec rétroviseurs extérieurs escamotables	Sedile conducente a regolazione elettrica con funzione memory per il sedile conducente e retrovisori esterni; soltanto in combinazione con retrovisori esterni ripiegabili elettricamente	1'150.-	1'069.-	○	○	●	047
Beifahrersitz elektrisch verstellbar nur in Kombination mit Aussenspiegel elektrisch einklappbar und Fahrersitz elektrisch verstellbar	Sièges passager à commande électrique uniquement en combinaison avec rétroviseurs extérieurs escamotables et siège conducteur à commande électrique	Sedili passeggero a regolazione elettrica soltanto in combinazione con retrovisori esterni ripiegabili elettricamente e sedile conducente a regolazione elettrica	1'000.-	929.-	○	○	○	010
Fahrer- und Beifahrersitz beheizbar	Sièges avant chauffants	Sedili anteriori riscaldabili	500.-	465.-	○	○	●	011

● = serienmässig/de série/di serie ○ = optional/optionnel/opzionale – = nicht erhältlich/pas disponible/non disponibile

SONDERAUSSTATTUNGEN

ÉQUIPEMENTS SPÉCIAUX

EQUIPAGGIAMENTI SPECIALI

Innenausstattung	Équipements intérieur	Equipaggiamenti interni	Preis / Prix / Prezzo CHF			KINETIC	MOMENTUM	SUMMUM	Code / Codice
			inkl. MWST incl. TVA incl. IVA	exkl. MWST excl. TVA escl. IVA					
Lederlenkrad Anthrazit mit Intarsie aus Aluminium	Volant gainé de cuir anthracite avec incrustations en aluminium	Volante rivestito in pelle con inserti in alluminio	450.-	418.-	○	○	○	673	
Lederschalthebel mit Intarsie aus Aluminium	Pommeau de levier de vitesses gainé de cuir à incrustations en aluminium	Pomello cambio rivestito in pelle con inserti in alluminio	150.-	139.-	○	○	○	672	
Einlagen Aluminium Mittelkonsole und Türen	Incrustations en aluminium console centrale et portes	Inserti in alluminio console centrale e porte	300.-	279.-	○	●	●	437	
Einlagen Oyster Burst Mittelkonsole und Türen	Incrustations Oyster Burst console centrale et portes	Inserti Oyster Burst console centrale e porte	300.-	279.-	○	–	–	851	
... für Ausstattungslinien MOMENTUM und SUMMUM	... avec équipements MOMENTUM et SUMMUM	... con equipaggiamenti MOMENTUM e SUMMUM	0.-		–	○	○		
Einlagen Nordic Light Oak Mittelkonsole und Türen	Incrustations Nordic Light Oak console centrale et portes	Inserti Nordic Light Oak console centrale e porte	600.-	558.-	○	–	–	762	
... für Ausstattungslinien MOMENTUM und SUMMUM	... avec équipements MOMENTUM et SUMMUM	... con equipaggiamenti MOMENTUM e SUMMUM	300.-	279.-	–	○	○		
Textilfußmatten in Polsterfarbe für Polsterfarben Quartz Beige, Cacao Brown und Calcite Cream	Tapis de sol en textile, en couleur de la garniture pour garnitures Quartz Beige, Cacao Brown et Calcite Cream	Tappeti di tessuto in colore abbinato al rivestimento per rivestimenti Quartz Beige, Cacao Brown e Calcite Cream	0.-		○	○	○	772	

SONDERAUSSTATTUNGEN

ÉQUIPEMENTS SPÉCIAUX

EQUIPAGGIAMENTI SPECIALI

Sonstige Ausstattung	Autres équipements	Altri equipaggiamenti	Preis / Prix / Prezzo CHF			KINETIC	MOMENTUM	SUMMUM	Code / Codice
			inkl. MWST incl. TVA incl. IVA	exkl. MWST excl. TVA escl. IVA					
Aussenspiegel elektrisch einklappbar inkl. Bodenleuchten	Rétroiseurs extérieurs escamotables électrique-ment avec système d'éclairage du sol	Retrovisori esterni ripiegabili elettricamente con illuminazione del suolo	400.-	372.-	○	●	●	167	
Innenspiegel mit Ablendautomatik	Rétroviseur intérieur avec antiéblouissement automatique	Retrovisore interno con sistema automatico antiab-bagliamento	250.-	232.-	○	●	●	168	
Innenspiegel mit Ablendautomatik und integriertem Kompass	Rétroviseur intérieur avec antiéblouissement automatique et compas intégré	Retrovisore interno con sistema automatico antiab-bagliamento et bussola integrata	370.-	344.-	○	–	–	454	
... für Ausstattungslinien MOMENTUM und SUMMUM	... avec équipements MOMENTUM et SUMMUM	... con equipaggiamenti MOMENTUM e SUMMUM	120.-	112.-	–	○	○		
Seitenfenster in den Türen mit wasserabweisender Oberfläche	Vitres latérales dans les portes avec revêtement hydrofuge	Vetri laterali nelle porte idrorepellenti	150.-	139.-	○	○	○	595	
Scheinwerferwaschdüsen	Lave-phares	Lavafari	400.-	372.-	○	○	●	065	
Regensensor	Détecteur de pluie	Sensore per la pioggia	150.-	139.-	○	●	●	370	
BLIS (Blindspot Information System) Warnsystem zur Überwachung des toten Winkels; inkl. Aussenspiegel elektrisch einklappbar und Bodenleuchten	BLIS (Blindspot Information System) système d'information pour angle mort; incl. rétroiseurs extérieurs escamotables électriquement et éclairage du sol	BLIS (Blind Spot Information System) sistema di copertura dell'angolo cieco; con retrovisori esterni ripiegabili elettricamente e illuminazione del suolo	1'200.-	1'115.-	○	–	–		
... für Ausstattungslinie MOMENTUM und SUMMUM	... avec équipement MOMENTUM et SUMMUM	... con equipaggiamento MOMENTUM e SUMMUM	800.-	743.-	–	○	○		
Netztasche für Gepäckraumboden	Filet de fixation dans le coffre à bagages	Rete fermabagagli nel vano bagagli	100.-	93.-	○	●	●	346	
Einparkhilfe hinten	Aide au parking arrière	Sensori di parcheggio posteriori	750.-	697.-	○	●	●	529	
Skisack	Housse de protection pour skis	Sacca portasci	220.-	204.-	○	○	○	674	

● = serienmässig/de série/di serie ○ = optional/optionnel/opzionale – = nicht erhältlich/pas disponible/non disponibile

SONDERAUSSTATTUNGEN

ÉQUIPEMENTS SPÉCIAUX

EQUIPAGGIAMENTI SPECIALI

			Preis / Prix / Prezzo CHF		KINETIC	MOMENTUM	SUMMUM	Code / Codice
			inkl. MWST incl. TVA incl. IVA	exkl. MWST excl. TVA escl. IVA				
Aussenausstattung	Equipements extérieurs	Equipaggiamenti esterni						
Entfall Motorbezeichnung hinten serienmässig für 2.4	Plaquette arrière désignant la motorisation sup-primée de série pour 2.4	Placca posteriore con designazione del motore soppressa di serie per 2.4	0.-		<input type="radio"/>	<input type="radio"/>	<input type="radio"/>	308
Licht aussen	Eclairage extérieur	Illuminazione esterna						
Dual-Xenon-Scheinwerfer mit aktivem Kurvenlicht mit automatischer Scheinwerferhöhenverstellung	Phares dual-xénon avec éclairage actif dans les virages avec réglage automatique de la portée des phares	Fari dual-xeno attivi in curva con regolazione automatica della portata dei fari	1'950.-	1'812.-	<input type="radio"/>	<input type="radio"/>	<input checked="" type="radio"/>	
Getriebe	Boîte de vitesses	Trasmissione						
Automatikgetriebe 5-Gang mit Geartronic für 2.4, 2.4i, T5, D5	Transmission automatique 5 vitesses avec Geartronic pour 2.4, 2.4i, T5, D5	Trasmissione automatica 5 rapporti con Geartronic per 2.4, 2.4i, T5, D5	3'100.-	2'881.-	<input type="radio"/>	<input type="radio"/>	<input type="radio"/>	
Powershift 6-Gang mit Geartronic Doppelkupplungsgetriebe für 2.0D	Powershift 6 vitesses avec Geartronic boîte automatique à double embrayage pour 2.0D	Powershift 6 rapporti con Geartronic cambio automatico a doppia frizione per 2.0D	3'250.-	3'020.-	<input type="radio"/>	<input type="radio"/>	<input type="radio"/>	
Ersatzräder	Roues de secours	Ruote di scorte						
Notrad Bereifung T125/85 R16 anstelle Reifendichtmittel; Reduzierung des Gepäckraum- volumens	Roue de secours temporaire T125/85 R16 au lieu de mastic à pneu; réduction du volume du coffre	Ruota di scorta T125/85 R16 in sostituzione di mastic e pompa elettrica; riduzione del vo- lume del vano bagagli	0.-		<input type="radio"/>	<input type="radio"/>	<input type="radio"/>	900205

● = serienmässig/de série/di serie ○ = optional/optionnel/opzionale – = nicht erhältlich/pas disponible/non disponibile

SONDERAUSSTATTUNGEN

ÉQUIPEMENTS SPÉCIAUX

EQUIPAGGIAMENTI SPECIALI

Pakete	Paquets	Pacchetti	Preis / Prix / Prezzo CHF		KINETIC	MOMENTUM	SUMMUM	Code / Codice		
			inkl. MWST incl. TVA incl. IVA	exkl. MWST excl. TVA escl. IVA						
Winter Pack - Fahrer- und Beifahrersitz beheizbar - Scheinwerferwaschdüsen	Winter Pack - Lave-phares - Sièges avant chauffants	Winter Pack - Lavafari - Sedili anteriori riscaldabili	700.-	651.-	○	○	●			
... Aufpreis für Dual-Xenon-Scheinwerfer mit aktivem Kurvenlicht	... supplément de prix pour phares dual-xénon avec éclairage actif dans les virages	... sovrapprezzo per fari dual-xeno attivi in curva	1'550.-	1'441.-	○	○	●	438		
Communication Fix Pack - Audiosystem High Performance - RTI Navigationssystem inkl. Strassenkarte Europa - Telefon GSM Dualband mit Freisprecheinrichtung integriert	Communication Fix Pack - RTI Système de navigation avec carte routière Europe - Système audio High Performance - Téléphone intégré GSM bi-bande avec kit mains libres	Communication Fix Pack - RTI Sistema di navigazione con carta stradale Europa - Sistema audio High Performance - Telefono integrato GSM bi-banda con impianto vivavoce	3'500.-	3'253.-	○	○	○			
... Aufpreis für Audiosystem Premium Sound	... supplément de prix pour système audio Premium Sound	... sovrapprezzo per sistema audio Premium Sound	1'750.-	1'626.-	○	○	○	503		
Communication Bluetooth Pack - Audiosystem High Performance - RTI Navigationssystem inkl. Strassenkarte Europa - Bluetooth Freisprecheinrichtung	Communication Bluetooth Pack - Kit mains libres Bluetooth - RTI Système de navigation avec carte routière Europe - Système audio High Performance	Communication Bluetooth Pack - Impianto vivavoce Bluetooth - RTI Sistema di navigazione con carta stradale Europa - Sistema audio High Performance	3'500.-	3'253.-	○	○	○			
... Aufpreis für Audiosystem Premium Sound	... supplément de prix pour système audio Premium Sound	... sovrapprezzo per sistema audio Premium Sound	1'750.-	1'626.-	○	○	○	503		
Communication On Call Pack - Audiosystem High Performance - RTI Navigationssystem inkl. Strassenkarte Europa - Volvo On Call VOC (Telematiksystem mit integriertem Telefon)	Communication On Call Pack - RTI Système de navigation avec carte routière Europe - Système audio High Performance - Volvo On Call VOC (système télématique avec téléphone intégré)	Communication On Call Pack - RTI Sistema di navigazione con carta stradale Europa - Sistema audio High Performance - Volvo On Call VOC (sistema telematico con telefono integrato)	4'200.-	3'903.-	○	○	○			
... Aufpreis für Audiosystem Premium Sound	... supplément de prix pour système audio Premium Sound	... sovrapprezzo per sistema audio Premium Sound	1'750.-	1'626.-	○	○	○	503		
Aussenfarben (Code) / Couleurs de Carrosserie (Code) / Colori Carrozzeria (Codice)			Lackierart / Vernissage / Verniciatura							
Black Stone (019) / Passion Red (612) / Ice White (614)			Solid			0.-		○	○	○
Barents Blue (466) / Magic Blue (467) / Celestial Blue (474)			Pearl			1'200.-	1'115.-	○	○	○
Silver (426) / Black Sapphire (452) / Flamenco Red (702)			Metallic			1'200.-	1'115.-	○	○	○
Ember Black (487) / Vanilla (491)			Premium Pearl			1'950.-	1'812.-	○	○	○
Electric Silver (477)			Premium Metallic			1'950.-	1'812.-	○	○	○

SONDERAUSSTATTUNGEN

ÉQUIPEMENTS SPÉCIAUX

EQUIPAGGIAMENTI SPECIALI

Polsterung / Garniture / Rivestimento				Innenraum / Intérieur / Interno				Preis / Prix / Prezzo CHF		KINETIC	MOMENTUM	SUMMUM	Code / Codice
Polsterung Garniture Rivestimento	Oberer Teil Armaturentafel Tab. bord supérieur Plancia parte superiore	Türrahmen oben Panneau porte Pannelli porte	Unterer Teil Armaturentafel Tab. bord inférieur Plancia parte inferiore	Innenraum Intérieur Interno	Boden Habillage du sol Suolo	Textilfußmatten Tapis sol textile Tappeti di tessuto	Türverkleidungseinsatz Habillage pann eaux portes Inserti pannelli delle porte	inkl. MWST incl. TVA incl. IVA	exkl. MWST excl. TVA escl. IVA				
BORGHOLM Textil/Flextech Textile/Flextech Tessuto/Flextech													
1 Tasche in Rückenlehne der Vordersitze, Tasche an Vordersitze Sitzauflagen vorn			1 poche à l'arrière des sièges avant, poche à l'avant dès sièges avant		1 tasca nella parte posteriore dei sedili an- teriori, tasca nella parte anteriore dei sedili anteriori			0.-		●	○	○	
Off Black	Off Black	Off Black	Off Black	Off Black	Off Black	Off Black	Off Black						5577
HAVERDAL Leder/Vulcaflex Cuir/Vulcaflex Pelle/Vulcaflex													
1 Tasche in Rückenlehne der Vordersitze, Tasche an Vordersitze Sitzauflagen vorn			1 poche à l'arrière des sièges avant, poche à l'avant dès sièges avant		1 tasca nella parte posteriore dei sedili an- teriori, tasca nella parte anteriore dei sedili anteriori			700.-	651.-	○	●	—	
Off Black	Off Black	Off Black	Off Black	Off Black	Off Black	Off Black	Off Black						5677
Quartz Beige	Off Black	Umbra	Quartz Beige	Umbra	Quartz Beige	Quartz Beige	Quartz Beige						5681
Leder / Cuir / Pelle *													
1 Tasche in Rückenlehnen der Vordersitze, Tasche an Vorderseite Sitzauflagen vorn			1 poche à l'arrière des sièges avant, poche à l'avant dès sièges avant		1 tasca nella parte posteriore dei sedili an- teriori, tasca nella parte anteriore dei sedili anteriori			2'300.-	2'138.-	○	—	●	
... für Ausstattungslinie SUMMUM				... avec équipement SUMMUM				0.-		—	●	○	
Off Black	Off Black	Off Black	Off Black	Off Black	Off Black	Off Black	Off Black						5677
... für Ausstattungslinie MOMENTUM				... avec équipement MOMENTUM				1'600.-	1'487.-	—	○	●	
... für Ausstattungslinie SUMMUM				... avec équipement SUMMUM				0.-		—	—	●	
Off Black	Off Black	Off Black	Off Black	Off Black	Off Black	Off Black	Off Black						5D7H
Cacao Brown	Off Black	Off Black	Off Black	Off Black	Off Black	Off Black	Cacao Brown						5D79
Calcite	Off Black	Off Black	Off Black	Off Black	Off Black	Off Black	Calcite						5D78
Cranberry	Off Black	Off Black	Off Black	Off Black	Off Black	Off Black	Cranberry						5D7M
Calcite Cream	Off Black	Umbra	Quartz Beige	Umbra	Quartz Beige	Quartz Beige	Calcite Cream						5D84

SONDERAUSSTATTUNGEN

ÉQUIPEMENTS SPÉCIAUX

EQUIPAGGIAMENTI SPECIALI

Polsterung / Garniture / Rivestimento				Innenraum / Intérieur / Interno				Preis / Prix / Prezzo CHF		KINETIC	MOMENTUM	SUMMUM	Code / Codice			
Polsterung Garniture Rivestimento	Oberer Teil Armaturentafel Tab. bord supérieur Plancia parte superiore	Türrahmen oben Panneau porte Pannelli porte	Unterer Teil Armaturentafel Tab. bord inférieur Plancia parte inferiore	Innenraum Intérieur Interno	Boden Habillage du sol Suolo	Textilfussmatten Tapis sol textile Tappeti di tessuto	Türverkleidungseinsatz Habillage pann eaux portes Inserti pannelli delle porte	inkl. MWST incl. TVA incl. IVA	exkl. MWST excl. TVA escl. IVA							
SOVEREIGN HIDE Softleder / Cuir doux / Pelle Soft																
1 Tasche in Rückenlehnen der Vordersitze, Tasche an Vorderseite Sitzauflagen vorn				1 poche à l'arrière des sièges avant, poche à l'avant dès sièges avant				1 tasca nella parte posteriore dei sedili an- teriori, tasca nella parte anteriore dei sedili anteriori								
... für Ausstattungslinie MOMENTUM				... avec équipement MOMENTUM				... con equipaggiamento MOMENTUM				3'800.-	3'532.-	○	–	–
... für Ausstattungslinie SUMMUM				... avec équipement SUMMUM				... con equipaggiamento SUMMUM				1'500.-	1'394.-	–	–	○
Off Black	Off Black	Off Black	Off Black	Off Black	Off Black	Off Black	Off Black						5E77			
Cacao Brown	Off Black	Off Black	Off Black	Off Black	Off Black	Off Black	Cacao Brown						5E79			
Calcite Cream	Off Black	Off Black	Off Black	Off Black	Off Black	Off Black	Calcite						5E78			
Calcite Cream	Off Black	Umbra	Quartz Beige	Umbra	Quartz Beige	Quartz Beige	Calcite Cream						5E84			

* Leder auf Sitzflächen, Sitzwangen, Vorderseite der Rückenlehnen und Kopfstützenvorderseite
Garnissage cuir sur la partie centrale des sièges, les bourrelets latéraux et l'avant des appuis-tête
In pelle: piani di seduta, supporti laterali, lato anteriore degli schienali e dei poggiatesta

● = serienmässig/de série/di serie ○ = optional/optionnel/opzionale – = nicht erhältlich/pas disponible/non disponibile

SONDERAUSSTATTUNGEN

ÉQUIPEMENTS SPÉCIAUX

EQUIPAGGIAMENTI SPECIALI

Leichtmetallfelgen Jantes en alliage léger Cerchi in lega	Bereifung Pneumatiques Pneumatici	Motorisierung Motorisation Motorizzazione	Preis / Prix / Prezzo CHF		KINETIC	MOMENTUM	SUMMUM	Code / Codice
			inkl. MWST incl. TVA incl. IVA	exkl. MWST excl. TVA escl. IVA				
CASTULA 7,5 x 16 Silverstone	215/55 R16		0.-		●	–	–	
SERAPIS C 7,5 x 17 Silver Bright	235/45 R17		1'300.-	1'208.-	○	–	–	789
... für Ausstattungslinien MOMENTUM und SUMMUM	... avec équipements MOMENTUM et SUMMUM	... con equipaggiamenti MOMENTUM e SUMMUM	0.-		–	○	○	
SIRONA 7,5 x 17 Diamond Cut Light Grey	235/45 R17		1'500.-	1'394.-	○	●	●	837
MIDIR C 8,0 x 18 Diamond Cut Light Grey	235/40 R18		2'700.-	2'509.-	○	–	–	859
... für Ausstattungslinien MOMENTUM und SUMMUM	... avec équipements MOMENTUM et SUMMUM	... con equipaggiamenti MOMENTUM e SUMMUM	1'400.-	1'301.-	–	○	○	
MIRZAM 8,0 x 18 Silver Bright	235/40 R18		2'500.-	2'323.-	○	–	–	664
... für Ausstattungslinien MOMENTUM und SUMMUM	... avec équipements MOMENTUM et SUMMUM	... con equipaggiamenti MOMENTUM e SUMMUM	1'200.-	1'115.-	–	○	○	



CASTULA 7,5 x 16



SERAPIS C 7,5 x 17



SIRONA 7,5 x 17



MIDIR C 7,5 x 18



MIRZAM 8,0 x 18

● = serienmässig/de série/di serie ○ = optional/optionnel/opzionale – = nicht erhältlich/pas disponible/non disponibile

ZUBEHÖR

Einbau beim Volvo Vertreter, inkl. Montage (Auszug)

ACCESSOIRES

Posés par le concessionnaire Volvo, montage inclus (extrait)

ACCESSORI

Installati dalle concessionarie Volvo, montaggio incluso (estratto)

Preis / Prix /
Prezzo CHF

inkl. MWST incl. TVA incl. IVA	exkl. MWST excl. TVA escl. IVA
--------------------------------------	--------------------------------------

Packen und Laden	Chargement et Portage	Bagagli e Carico		
Anhängerkupplung mit abnehmbarer Kugel Kabelstrang 13-polig	Dispositif d'attelage amovible avec faisceau de câbles à 13 pôles	Gancio di traino rimovibile con set di cavi a 13 poli	1'475.-	1'371.-
Anhängerkupplung mit abnehmbarer Kugel Kabelstrang 7-polig	Dispositif d'attelage amovible avec faisceau de câbles à 7 pôles avec faisceau de câbles à 7 pôles	Gancio di traino rimovibile con set di cavi a 7 poli con set di cavi a 7 poli	1'424.-	1'323.-
Gepäckraumwendematte Textil/Gummi nur in Verbindung mit Organizer für Gepäckraum	Tapis textile/caoutchouc réversible pour coffre à bagages uniquement en combinaison avec l'organiseur pour compartiment de roue de secours	Tappetino, vano bagagli, tessuto/gomma, reversibile solo in combinazione con l'organizer nel vano della ruota di scorta	199.-	185.-
Skitasche für 2 Paar Ski oder 2 Snowboards	Sac pour 2 paires de skis ou 2 snowboards	Borsa per 2 paia di sci o 2 snowboard	322.-	299.-
Organizer für Gepäckraum	Organiseur pour coffre à bagages	Organizer per il vano bagagli	118.-	110.-
Komfort und Sicherheit	Confort et Sécurité	Confort et Sicurezza		
AEM elektronisches Zubehörmodul zur Funktionserweiterung	AEM module électronique pour l'élargissement des fonctions des accessoires	AEM centralina elettronica accessori per estensione delle funzionalità	508.-	472.-
Fahrradheckträger auf Anhängerkupplung mit Kabelstrang 13-polig, zusammenklappbar	Porte-vélos monté sur crochet d'attelage avec faisceau de câbles à 13 pôles, pliable	Portabiciclette montato sul gancio di traino fisso con set di cavi a 13 poli, richiudibile	699.-	650.-
Fahrzeughülle mit Kabelschloss	Housse de voiture avec câble antivol	Telo di protezione auto con lucchetto	376.-	349.-
Gummifussmatten	Tapis de sol en caoutchouc	Tappetini di gomma	108.-	100.-
Babyschale (bis 13 kg)	Coque bébé (jusqu'à 13 kg)	Navicella (fino a 13 kg)	323.-	300.-
ISOFIX-Gestell für Babyschale	Base ISOFIX pour coque bébé	Base ISOFIX per Navicella	210.-	195.-
Kindersitz, wendbar (9-25 kg)	Siège enfant (9-25 kg)	Seggiolino per bambini reversibile (9-25 kg)	527.-	490.-
Kindergurtkissen mit einstellbarer Rückenlehne, für Rücksitzbank	Siège rehausseur avec dossier réglable, pour banquette arrière	Cuscino imbottito per bambini sul divano posteriore, con schienale regolabile	291.-	270.-
Komfortkissen	Repose-nuque confort	Cuscino comfort	48.-	45.-
Motorvorwärmer elektrisch	Chauffage moteur électrique	Riscaldamento elettrico del motore	628.-	584.-
Navigationssystem, tragbar	Système de navigation, portable	Sistema di navigazione, portabile	850.-	790.-
Parksensoren hinten unlackiert	Capteurs de stationnement arrière non vernis	Sensori di parcheggio posteriori non verniciati	999.-	929.-

ZUBEHÖR

Einbau beim Volvo Vertreter, inkl. Montage (Auszug)

ACCESSOIRES

Posés par le concessionnaire Volvo, montage inclus (extrait)

ACCESSORI

Installati dalle concessionarie Volvo, montaggio incluso (estratto)

**Preis / Prix /
Prezzo CHF**

inkl. MWST	exkl. MWST
incl. TVA	excl. TVA
incl. IVA	escl. IVA

Komfort und Sicherheit	Confort et Sécurité	Confort et Sicurezza		
Parkensensoren vorne unlackiert, nur in Verbindung mit Parkensensoren hinten	Capteurs de stationnement avant non vernis, uniquement en complément des capteurs arrière	Sensori di parcheggio anteriori non verniciati, solo in combinazione con i sensori di parcheggio posteriori	1'050.-	976.-
Rücksitzschutz	Protection pour sièges arrière	Protezione sedile posteriore	237.-	220.-
Radschraubensatz abschliessbar	Jeu de boulons de roue verrouillables	Bulloni bloccabili antifurto	129.-	120.-
Schutzklebeband, hinterer Stossfänger	Bande adhésive de protection, pare-chocs arrière	Nastro adesivo protettivo, paraurti posteriore	139.-	130.-
Windschott	Filet coupe-vent	Deflettore antivento	726.-	675.-
Audio und Kommunikation	Audio et Communication	Audio e Comunicazione		
CD-Wechsler 6-fach nur in Kombination mit High Performance oder Premium Sound	Changeur de 6 CD uniquement en combinaison avec système audio High Performance ou Premium Sound	Cambia-CD per 6 dischi soltanto in combinazione con sistema audio High Performance o Premium Sound	865.-	804.-
Freisprecheinrichtung mit Bluetooth ... ab	Kit mains libres Bluetooth ... à partir de	Impianto vivavoce Bluetooth ... a partire da	809.-	752.-
USB/iPod Musicplayer	USB/ iPod Adapter	USB/ iPod Adapter	920.-	855.-
Sport und Styling	Sport et Styling	Sport e Styling		
Lederschalthebel mit Einlage Aluminium	Pommeau du levier de vitesse gainé de cuir avec incrustation en aluminium	Pomello della leva del cambio in pelle con inserti in alluminio	177.-	165.-
Lederschalthebel mit Einlage Walnussholz	Pommeau du levier de vitesse gainé de cuir avec incrustation en noyer	Pomello della leva del cambio in pelle con inserti in radica di noce	193.-	180.-
Textilfussmatten, Sport Design	Tapis de sol textile, design sport	Tappetino pavimento abitacolo, design Sport, in tessuto	188.-	175.-
Sport-Lederlenkrad mit Einlage Aluminium	Volant sport gainé de cuir avec incrustation en aluminium	Volante sportivo rivestito in pelle con inserti in alluminio noce	784.-	729.-
Sport-Lederlenkrad mit Einlage Walnussholz	Volant sport gainé de cuir avec incrustation en noyer	Volante sportivo rivestito in pelle con inserti in radica di noce	892.-	829.-
Sommerkomplettrad, Leichtmetallfelge DRACO Reifen Pirelli 235/40 R18 (solange Vorrat) DOT06	Roue complète été, jante en alliage léger DRACO pneu Pirelli 235/40 R18 (jusqu'à fin stock) DOT06	Ruota completa estate, cerchio in lega DRACO pneumatico Pirelli 235/40 R18 (fino a esaurimento) DOT06	497.-	462.-
Winterkomplettrad, Leichtmetallfelge CASTULA Reifen Continental 215/55R 16H, Preis gültig bis 30. April 2009	Roue complète hiver, jante en alliage léger CASTULA pneu Continental 215/55R 16H, Prix valable jusqu'au 30 avril 2009	Ruota completa inverno, cerchio in lega CASTULA pneumatico Continental 215/55R 16H, Prezzo valido fino al 30 aprile 2009	568.-	528.-

ABMESSUNGEN

DIMENSIONS

DIMENSIONI

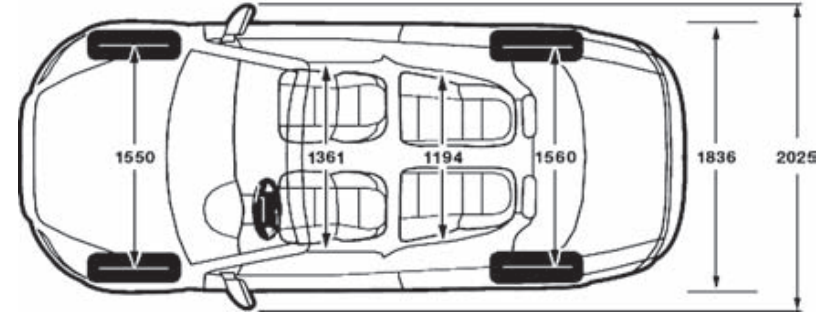
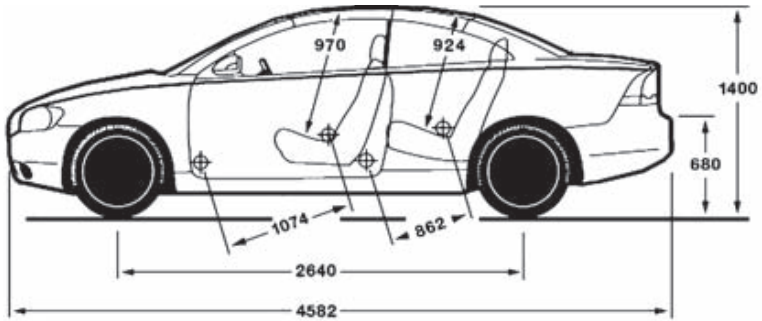

TECHNISCHE DATEN / DONNEES TECHNIQUES / DATI TECNICI

MOTOR / MOTEUR / MOTORE	
Motortyp / Type de moteur / Tipo motore	
Motorcode / Code du moteur / Codice motore	
Anzahl der Zylinder & Ventile / Nombre de cylindres & soupapes / Numero di cilindri & valvole	
Hubraum / Cylindrée / Cilindrata	cm ³
Bohrung x Hub / Alésage x course / Alesaggio x corsa	mm
Max. Leistung bei Motordrehzahl / Puissance maximale à nombre de tours / Potenza massima a giri	kW (PS)/U/min / kW (ch)/t/min / kW (CV)/g/min
Max. Drehmoment bei Motordrehzahl / Couple maximal à nombre de tours / Coppia massima a giri	Nm/U/min / kNm/t/min / Nm/g/min
Verdichtung / Taux de compression / Compressione	
Kraftstoff / Carburant / Carburante	ROZ
ACHSÜBERSETZUNG / RAPPORT D'ESSIEU / RAPPORTO ASSI	
Schaltgetriebe / Boîte manuelle / Cambio manuale	5 Gang / 5 vitesses / 5 marce
Schaltgetriebe / Boîte manuelle / Cambio manuale	6 Gang / 6 vitesses / 6 marce
Automatikgetriebe / Boîte automatique / Cambio automatico	5 Gang / 5 vitesses / 5 marce
Automatikgetriebe Powershift / Boîte automatique Powershift / Cambio automatico Powershift	6 Gang / 6 vitesses / 5 marce
LENKUNG (servounterstützt) / DIRECTION (servo assistée) / STERZO (servoassistito)	
Antrieb / Traction / Trazione	FWD = Front / Avant / Anteriore
Anzahl der Lenkradumdrehungen / Nombre de tours du volant / Giri del volante	
Wendekreis / Diamètre de braquage entre murs / Diametro di sterzata tra muri	m
Spurkreis / Diamètre de braquage entre trottoirs / Diametro di sterzata tra marciapiedi	m
Bereifung / Pneumatiques / Pneumatici	
ZUGLASTEN / CHARGES REMORQUABLES / MASSA RIMORCHIABILE	
max. Anhängelast gebremst/ungebremst / Charge remorquable max. freinée/non freinée / Peso massimo trainabile frenato/non frenato	kg
Stützlast / Charge sur la rotule / Pressione sulla sfera	kg
GEWICHTE (manuell/Automat) / POIDS (manuelle/automatique) / PESI (manuale/automatico) ³⁾	
Leergewicht (inkl. Fahrer) / Poids à vide (incl. conducteur) / Peso a vuoto (incl. conducente)	kg
Gesamtgewicht / Poids total / Peso complessivo	kg
Zuladung / Charge utile / Carico utile	kg
VOLUMEN / VOLUMES / VOLUMI	
Kraftstofftank / Réservoir du carburant / Volume del serbatoio carburante	Liter / litres / litri
Gepäckraumvolumen (VDA) / Volume du coffre (VDA) / Volume del vano bagagli (VDA)	min. l (Dach offen) / min. l (toit ouvert) / min. l (tetto aperto) max. l (Dach geschl.) / max. l (toit fermé) / max. l (tetto chiuso)
FAHRLEISTUNGEN (manuell/Automat) / PERFORMANCES (manuelle/automatique) / POTENZA (manuale/automatico)	
Beschleunigung 0-100 km/h / Accélération 0-100 km/h / Accelerazione 0-100 km/h	s
Höchstgeschwindigkeit / Vitesse de pointe / Velocità massima	km/h
VERBRAUCH (manuell/Automat) / CONSOMMATION (manuelle/automatique) / CONSUMO (manuale/automatico) ¹⁾	
Städtisch / Urbain / Urbano	l/100 km
Ausserstädtisch / Extra-urbain / Extraurbano	l/100 km
Gesamt / Mixte / Misto	l/100 km
CO ₂ -Massenemissionen / Emissions de CO ₂ / Emissione CO ₂ ²⁾	g/km
Energieeffizienz-Kategorie / Catégorie de rendement énergétique / Categoria di efficienza energetica	

* Daten lagen zum Zeitpunkt der Drucklegung nicht vor / les données n'étaient pas disponibles au moment de la mise sous presse / al momento della stampa i dati non erano disponibili

¹⁾ nach Richtlinie UE 1999/100

²⁾ Durchschnitt aller Neuwagen-Modelle in der Schweiz: 204 g/km

³⁾ nach EG inkl. Fahrer. Die Leergewichte berücksichtigen ein Fahrergewicht von 75kg, eine 90%ige Füllung des Tanks und alle erforderlichen Flüssigkeiten. Die Werte beziehen sich auf die niedrigste Spezifikation und können je nach gewählten Optionen und Ausstattungslinien variieren.

¹⁾ selon norme UE 1999/100

²⁾ moyenne de tous les modèles neufs en Suisse 204 g/km

³⁾ Selon la norme UE, avec le conducteur. Les poids à vide incluent un conducteur pesant 75 kg, un réservoir rempli à 90% ainsi que tous les liquides nécessaires. Les valeurs se réfèrent à la spécification la plus basse et peuvent varier en fonction des options et lignes d'équipement choisies.

¹⁾ secondo norma UE 1999/100

²⁾ media di tutti i modelli di vetture nuove in Svizzera: 204 g/km

³⁾ Ai sensi CE, conducente incluso. Il peso a vuoto comprende il peso del conducente (75 kg), un serbatoio pieno al 90% e tutti i liquidi necessari. I valori si riferiscono alla specificazione minima e possono variare a seconda delle opzioni e delle linee di equipaggiamento selezionate.

2.4	2.4i	T5	2.0D	D5
B5244S5	B5244S4	B5254T7	D4204T	D5244T13 (T8 aut.)
66	38	67	75	86 (77 aut.)
5 / 20	5 / 20	5 / 20	4 / 16	5 / 20
2435	2435	2521	1997	2400
83 x 90	83 x 90	83 x 93,2	85 x 88	81 x 93,15
103 (140) / 5000	125 (170) / 6000	169 (230) / 5000	100 (136) / 4000	132 (180) / 4000
220 / 4000	230 / 4400	320 / 1500-5000	320 / 2000	400 / 2000-2750 (350 / 1750-3250 aut.)
10,3 : 1	10,3 : 1	9,0 : 1	18,5 : 1	17,3 : 1
Bleifrei / SP 98-91	Bleifrei / SP 98-91	Bleifrei / SP 98-91	Diesel	Diesel
4,00 : 1	4,25 : 1	--	--	--
--	--	3,77 : 1	3,81 : 1	4,00 : 1
2,44 : 1	2,44 : 1	2,27 : 1	--	2,27 : 1
--	--	--	4,07 : 1	--
FWD	FWD	FWD	FWD	FWD
2,6	2,6	2,6	2,6	2,6
11,95	11,95	11,95	11,95	11,95
11,8	11,8	11,8	11,8	11,8
215 / 55 R16	215 / 55 R16	215 / 55 R16	215 / 55 R16	215 / 55 R16
1500 / 750	1500 / 750	1500 / 750	1500 / 750	1500 / 750
75	75	75	75	75
1683 / 1707	1685 / 1707	1711 / 1725	1702 / 1729	1747 / 1758
2070 / 2090	2070 / 2090	2090 / 2100	2090 / 2110	2130 / 2150
387 / 383	385 / 383	379 / 375	388 / 381	383 / 392
62	62	62	52	60
200	200	200	200	200
404	404	404	404	404
11,0 / 11,8	9,1 / 10,0	7,6 / 8,0	11,0 / 11,1	9,0 / 9,5
205 / 200	220 / 215	240 / 235	205 / 205	225 / 220
12,8 / 13,8	12,9 / 13,8	12,9 / 14,0	7,9 / 8,1	8,7 / 10,1
6,7 / 7,0	6,7 / 7,0	6,6 / 6,7	4,9 / 5,3	5,4 / 5,7
8,9 / 9,6	9,0 / 9,6	8,9 / 9,4	6,0 / 6,3	6,6 / 7,3
212 / 229	215 / 229	209 / 219	158 / 167	174 / 193
D / E	D / E	D / E	A / B	B / C

Volvo. for life

VOLVO
Volvo Car Corporation

Volvo Automobile (Schweiz) AG, Thurgauerstrasse 105, 8152 Glattbrugg
Telefon 044 874 21 00 Hotline 0800 810 811 www.volvocars.ch

 **Mix**
Produktgruppe aus vorbildlich bewirtschafteten
Wäldern und anderen kontrollierten Herkünften
www.fsc.org Zert.-Nr. SQ5-COC-22290
© 1996 Forest Stewardship Council